

Bachelor-Thesis an der Hochschule Luzern - Technik & Architektur

Titel	Netzwerk Nachbarschaft
Diplomandin/Diplomand	Emmenegger, Layla
Bachelor-Studiengang	Bachelor Architektur
Semester	FS23
Dozentin/Dozent	Juppien, Angelika
Expertin/Experte	Ruff, Sabina; Meier, Stephan

Abstract Deutsch

Klicken oder tippen Sie hier, um Text einzugeben.

Abstract Englisch

Klicken oder tippen Sie hier, um Text einzugeben.

Ort, Datum Luzern, 16.06.2023
© **Layla Emmenegger, Hochschule Luzern – Technik & Architektur**



**NETZWERK
NACHBARSCHAFT**

BEGEGNUNG >

BEZIEHUNG >

**NACHBARSCHAFTS-
UNTERSTÜTZUNG**

"Man kennt sich, man engagiert sich und man kümmert sich um sein Umfeld"

Das Areal wird zum lebhaften & gemeinschaftsorientierten Mehr-Generationen- & Gewerbe-Areal.

ALTE MÜHLE: DER ÖFFENTLICHE

- Restaurant mit regionalen Produkten
- beidseitiger Aussenraum
- einfache Hotelzimmer (B&B)
- Seminar-, Kurs- und Vereinsräume

**MÜHLEHOF: DER
UNTERNEHMENSLUSTIGE**

- Zwischennutzung
- Grundrenovation wird durch Genossenschaft erledigt
- Raumeinteilung und -nutzung wird durch partizipativen Prozess entschieden
- 2 Stockwerke zur freien Verfügung
- EG: Werkstatt, Jugendraum, Garten- und Konservenlager, Notfallshop, Fahrradlager
- Nutzungsbeispiele: Musikraum, Kino, Lager Bewegungsraum

STALL: DER TREFFPUNKT

- zentraler Treffpunkt des Areals (Stammtisch), auch für Externe zugänglich
- tagsüber kinderfreundliches Café, abends Bar
- Quartierstützpunkt mit ausstrahlender Wirkung
- generationenorientierte Vorträge, Konzerte, Treffs
- Aussenbereich mit Zugang zur Langete

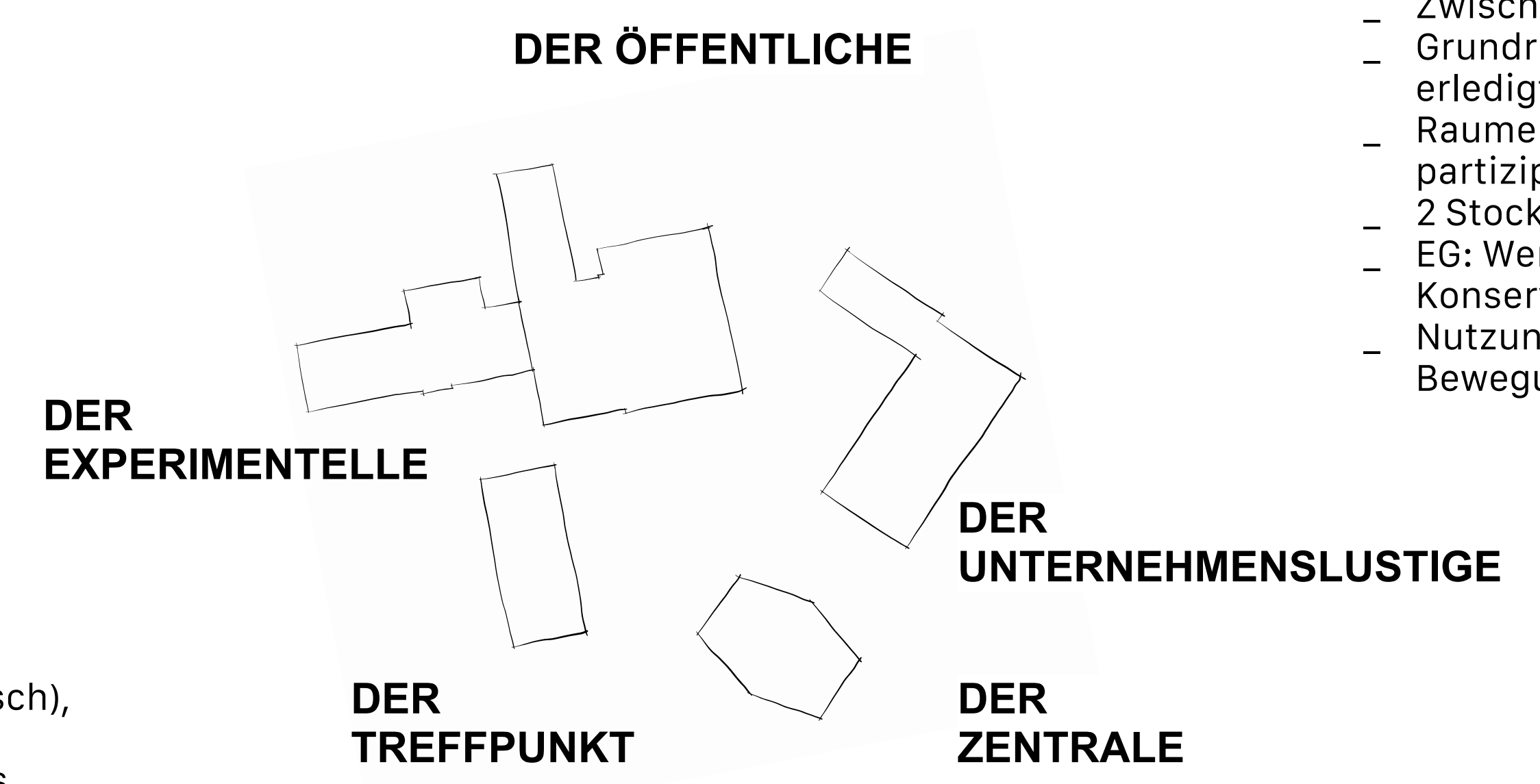

NEUBAU: DER ZENTRALE

- Wohn- und Gewerbehäus
- externes Gewerbe, Gemeinschaftsraum und Waschraum im EG
- bietet mehr Komfort als Silo, da Neubau

SCHWARZPLAN // 1:500



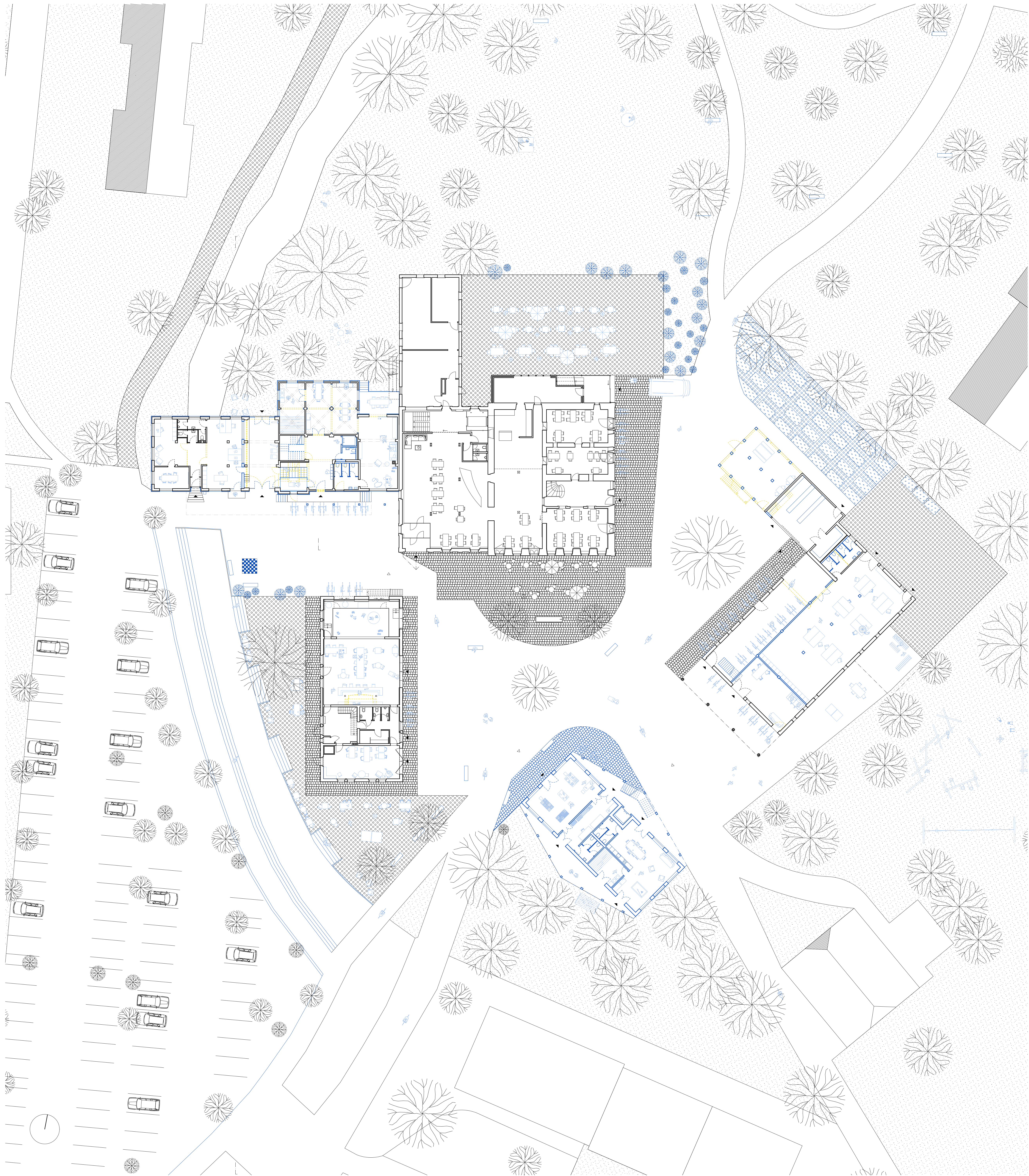

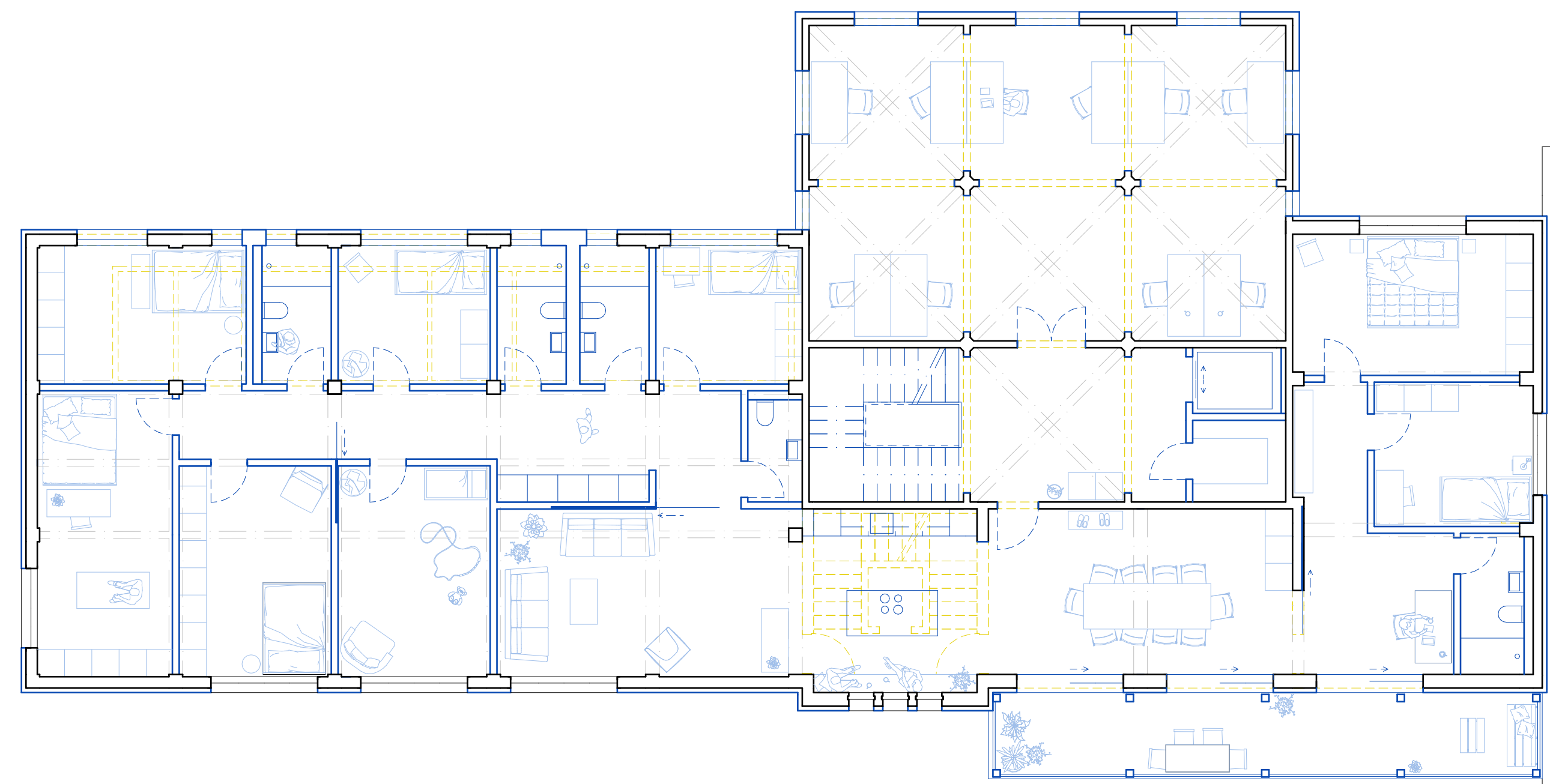

3. OG: DIE GESELLIGE // DIE OFFENE // DER TEMPORÄRE

9.5 Zimmer – 250.8 m² (davon 65.5 m² Gemeinschaftsfläche)
Variable Arbeitsplätze – 73 m²

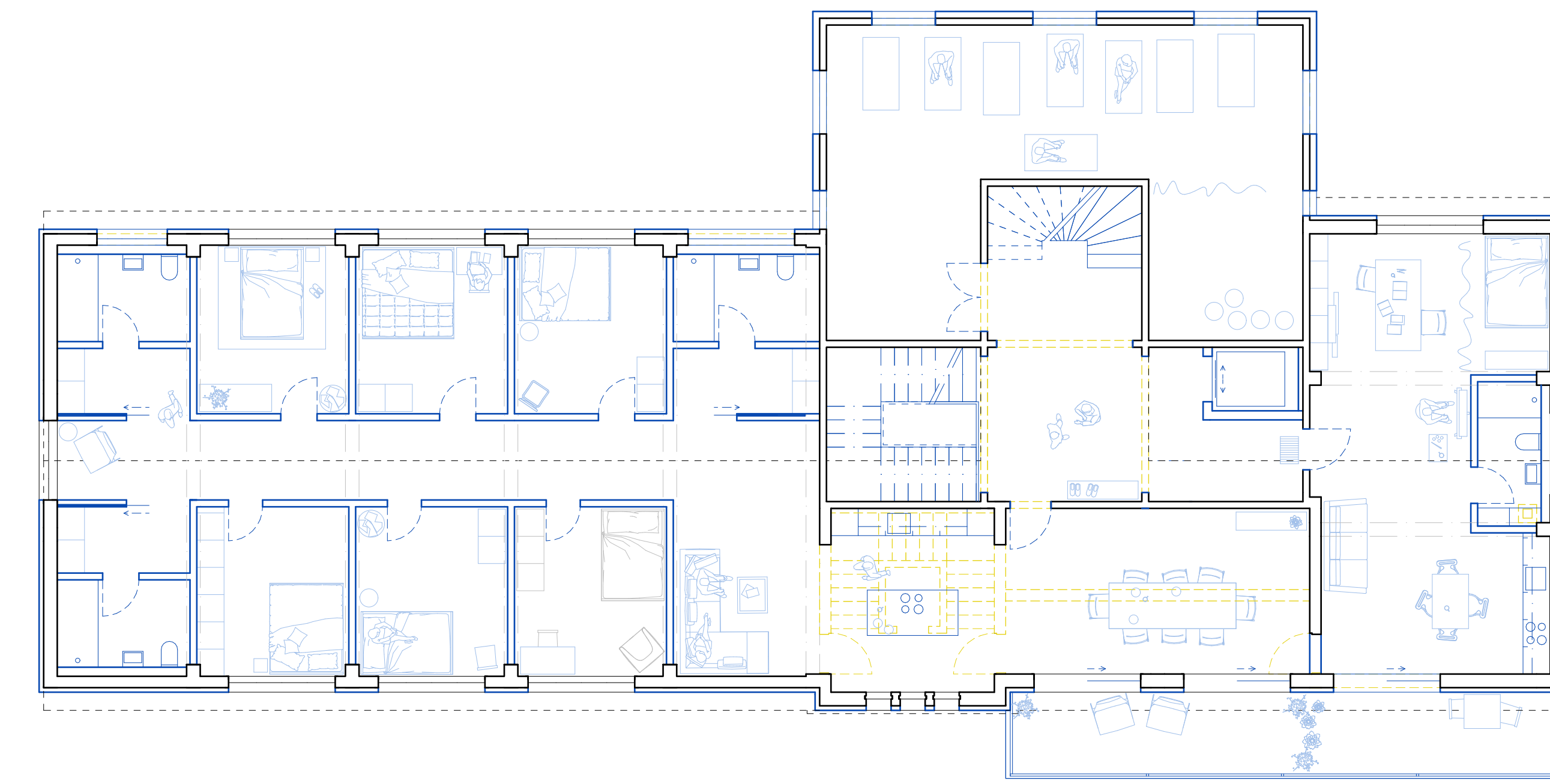
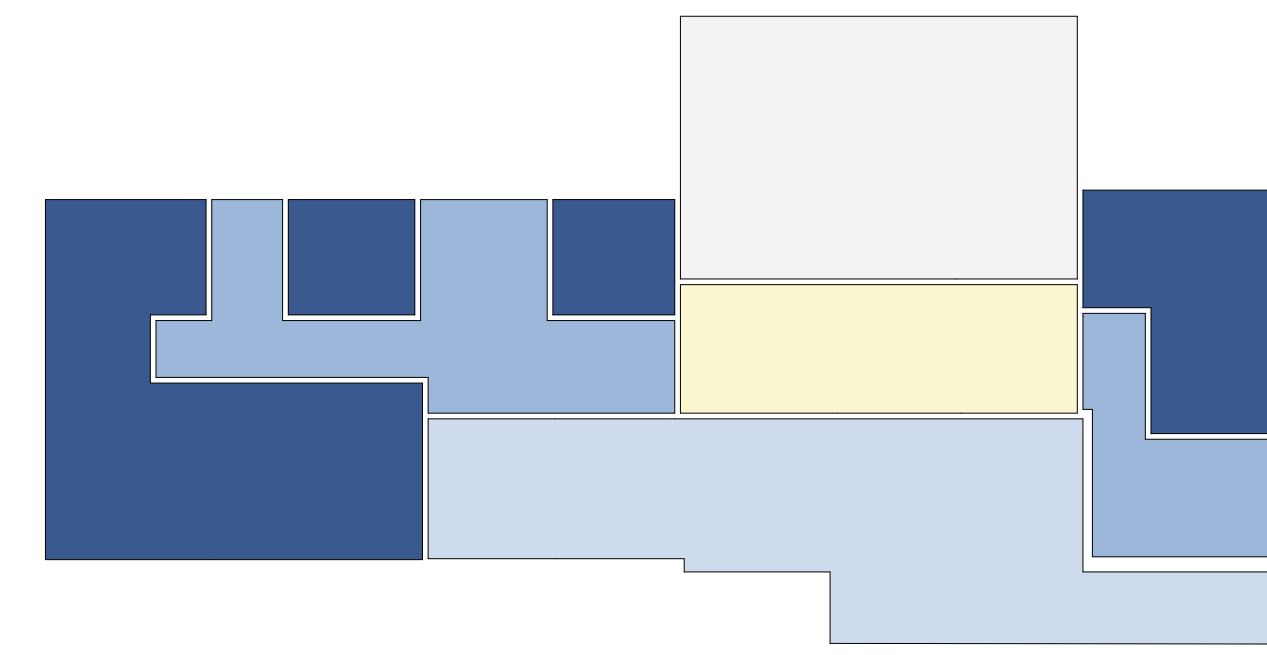

6. OG: DIE GESELLIGE // DIE OFFENE // DER GEMEINSAME

7.5 Zimmer – 200 m² bzw. 27 m²
Loft – 50.2 m²
Gemeinschaftsraum – 59.8 m²

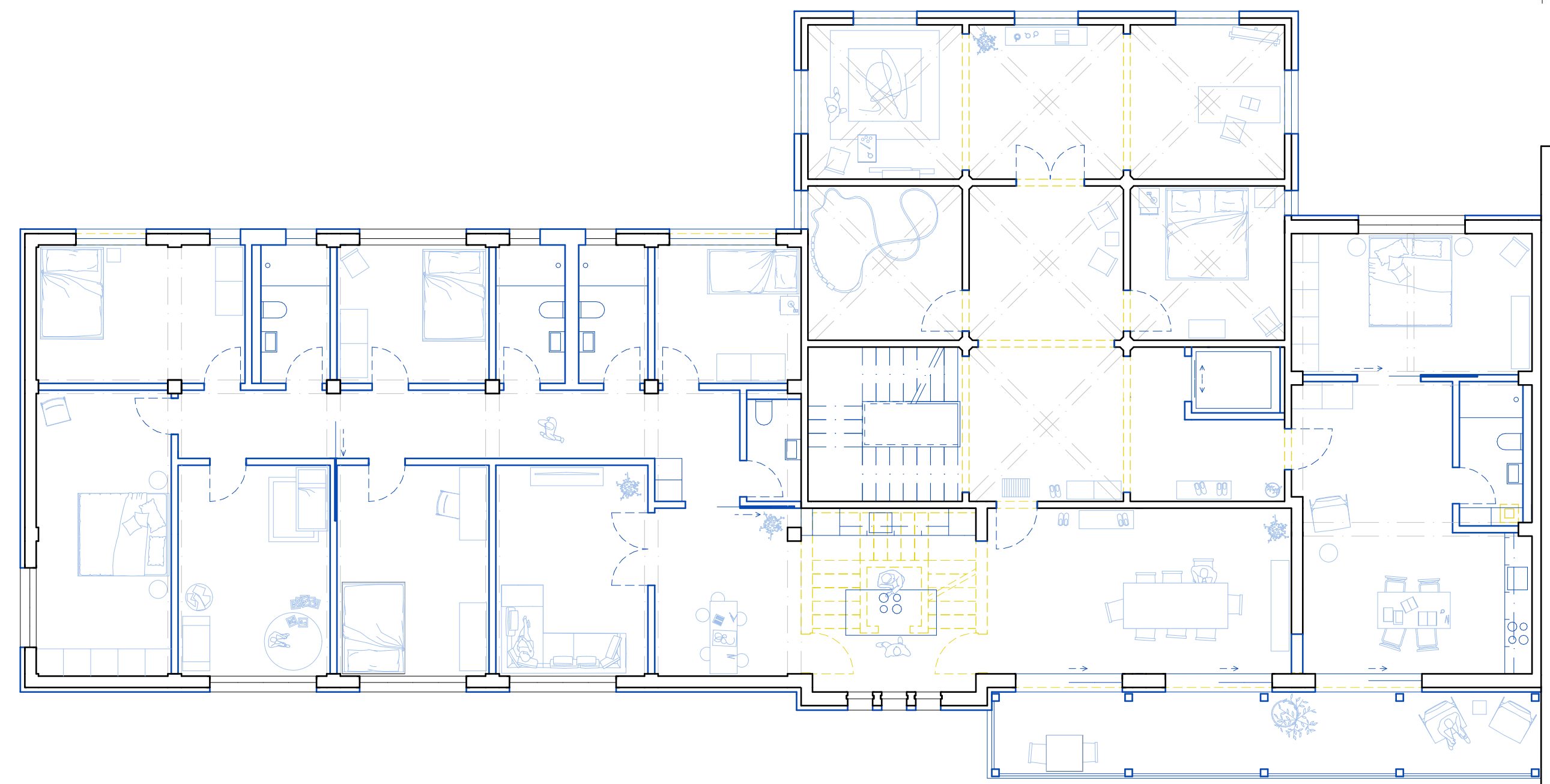
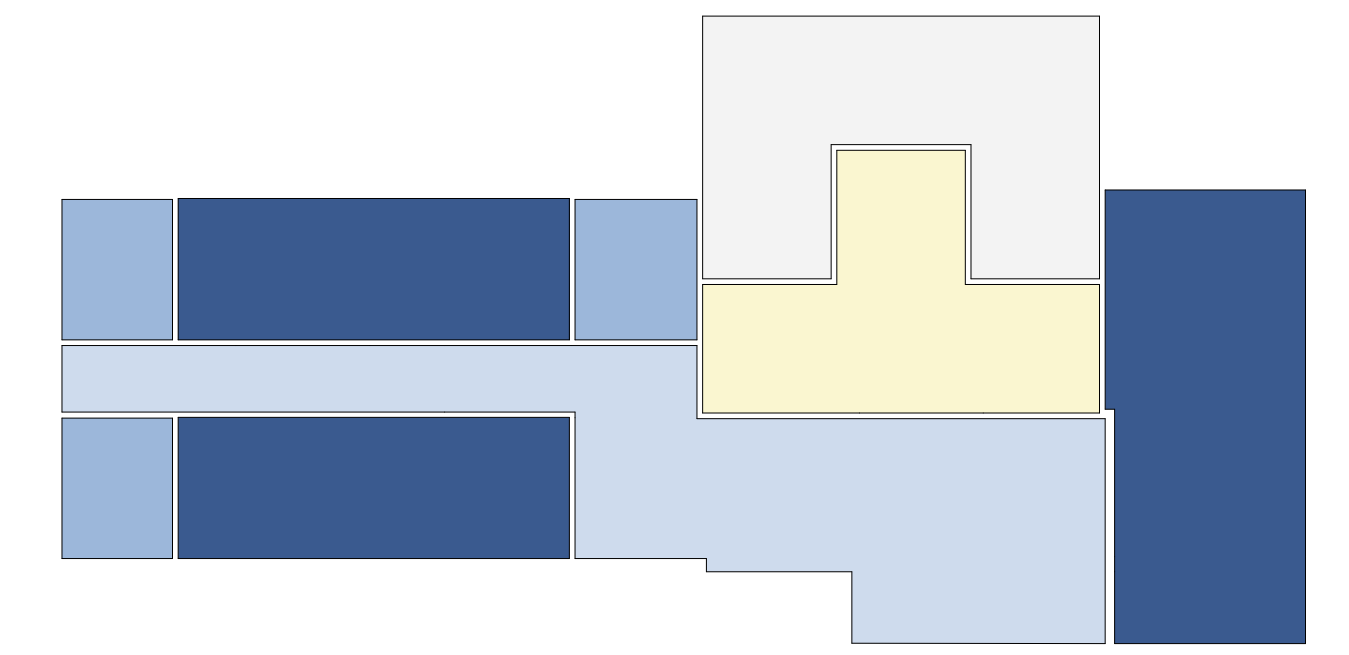

2. OG: DIE GESELLIGE // DIE KOMPACTE // DER ZUSÄTZLICHE // DER GASTFREUNDLICHE

8.5 Zimmer – 200 m² (davon 52.6 m² (+15.6 m²) Gemeinschaftsfläche)
2.5 Zimmer – 50.2 m²
zusätzlich mietbare Räume – 35.7 m² // 11.6 m²
Bonuszimmer – 11.6 m²

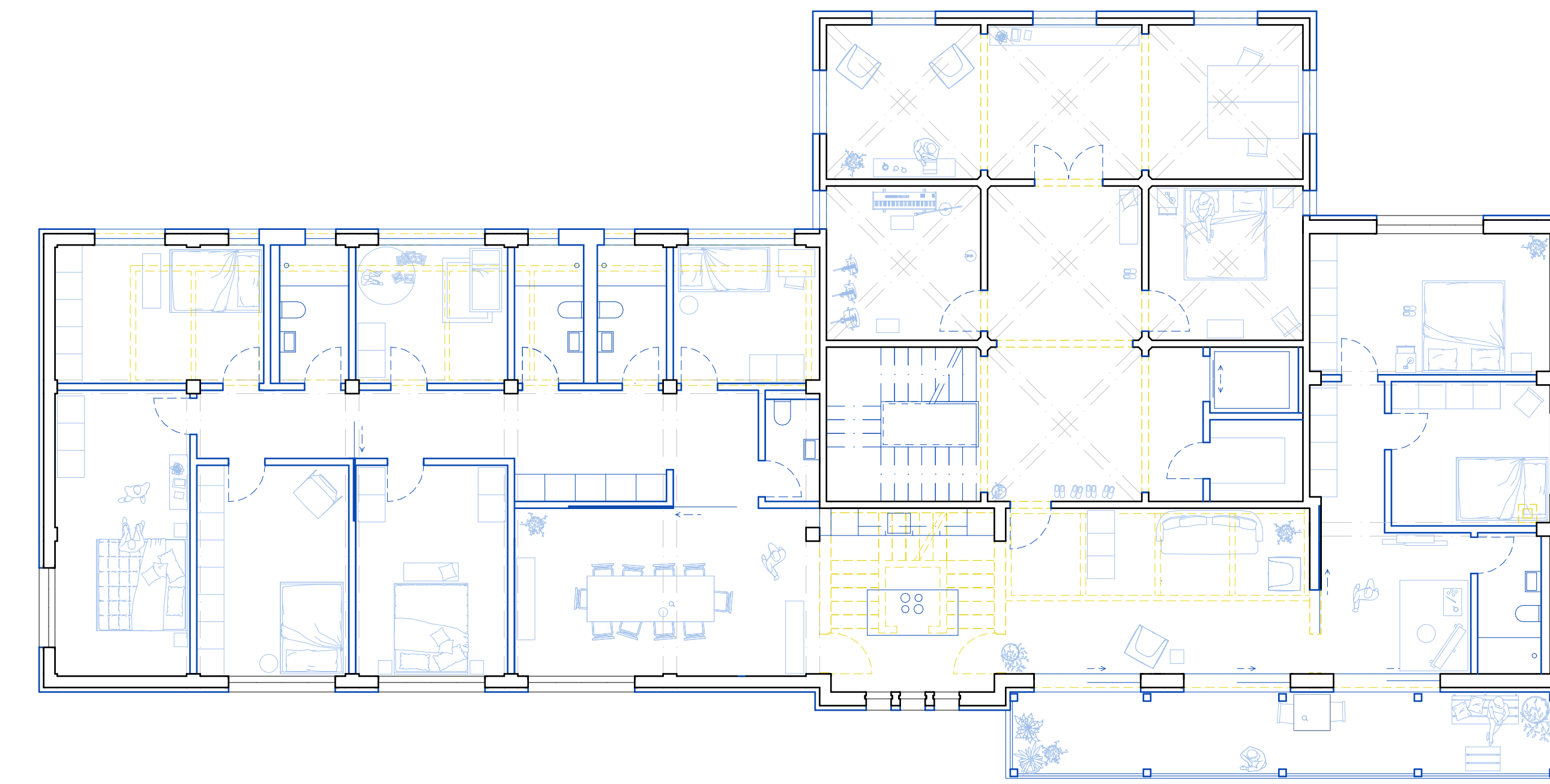
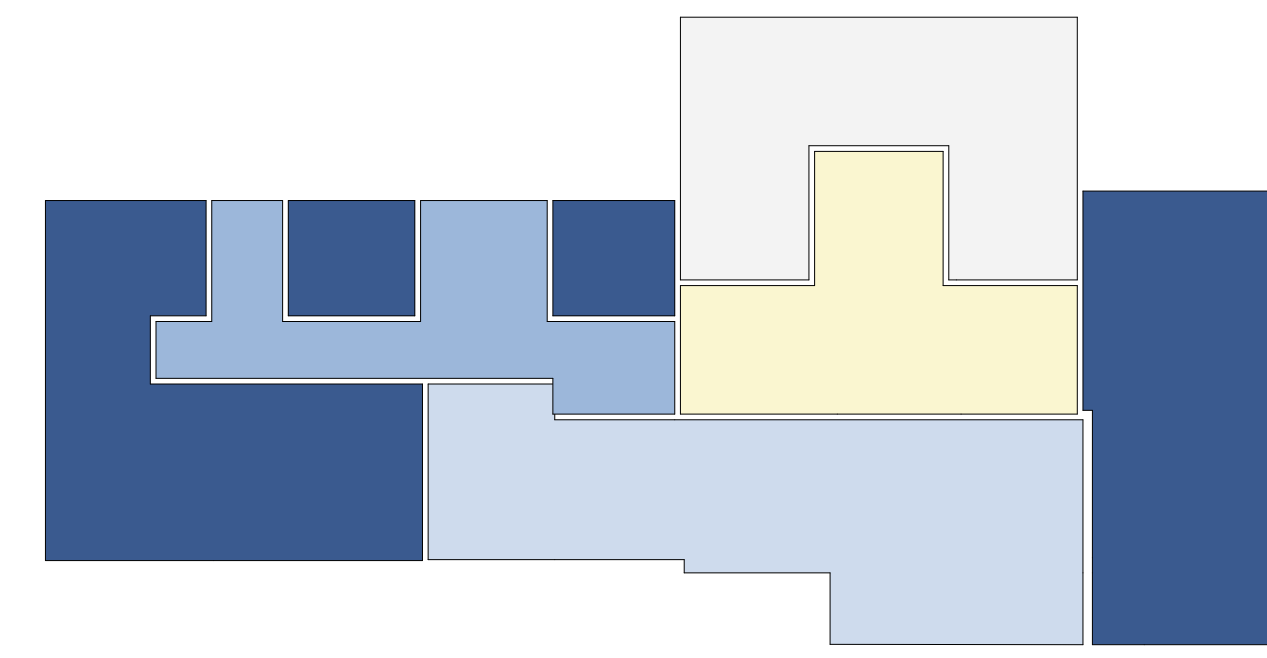

5. OG: DIE GESELLIGE // DER ZUSÄTZLICHE // DER GASTFREUNDLICHE

9.5 Zimmer – 252 m²
zusätzlich mietbare Räume – 35.7 m² // 11.6 m²
Bonuszimmer – 11.6 m²

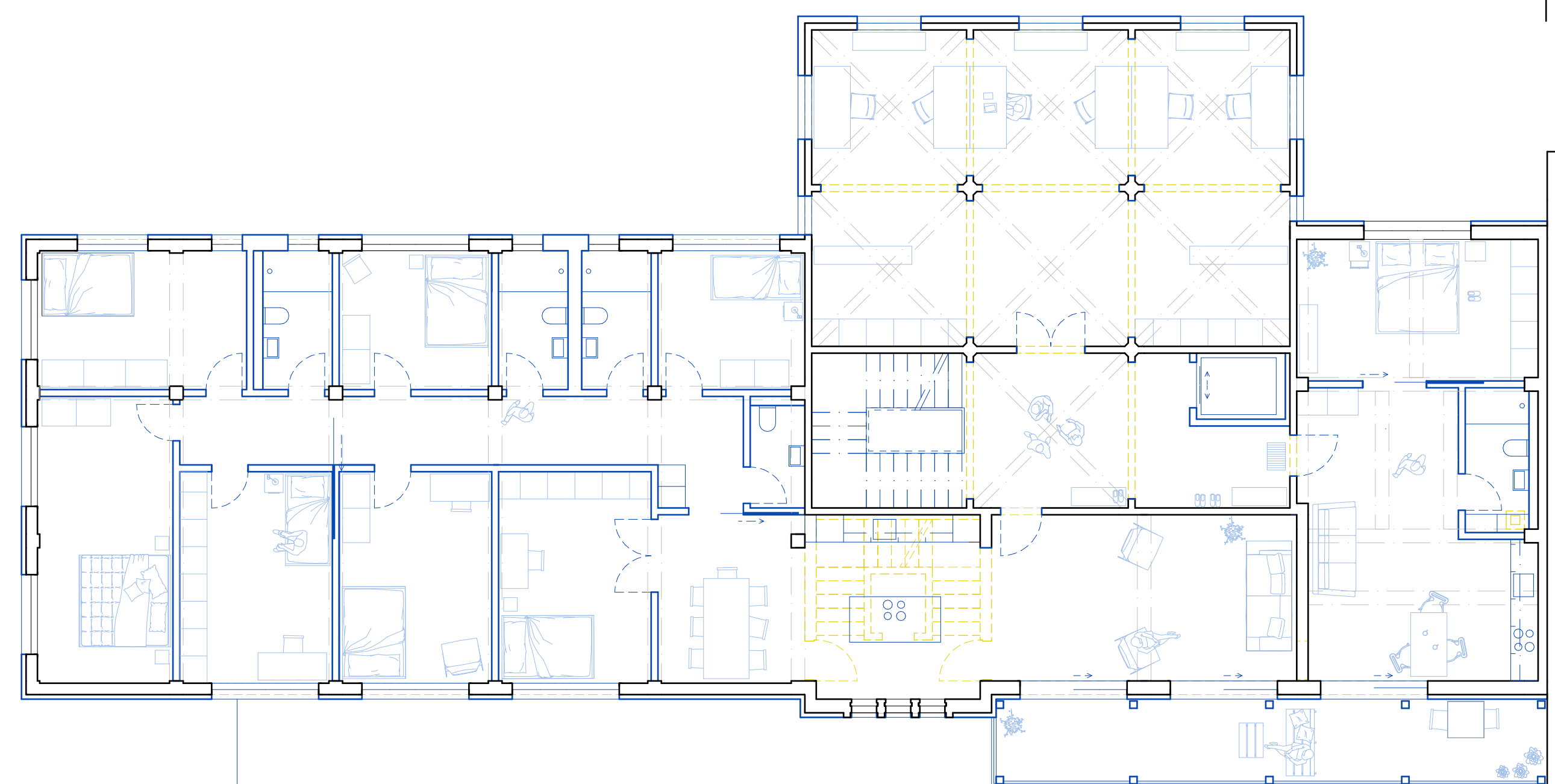
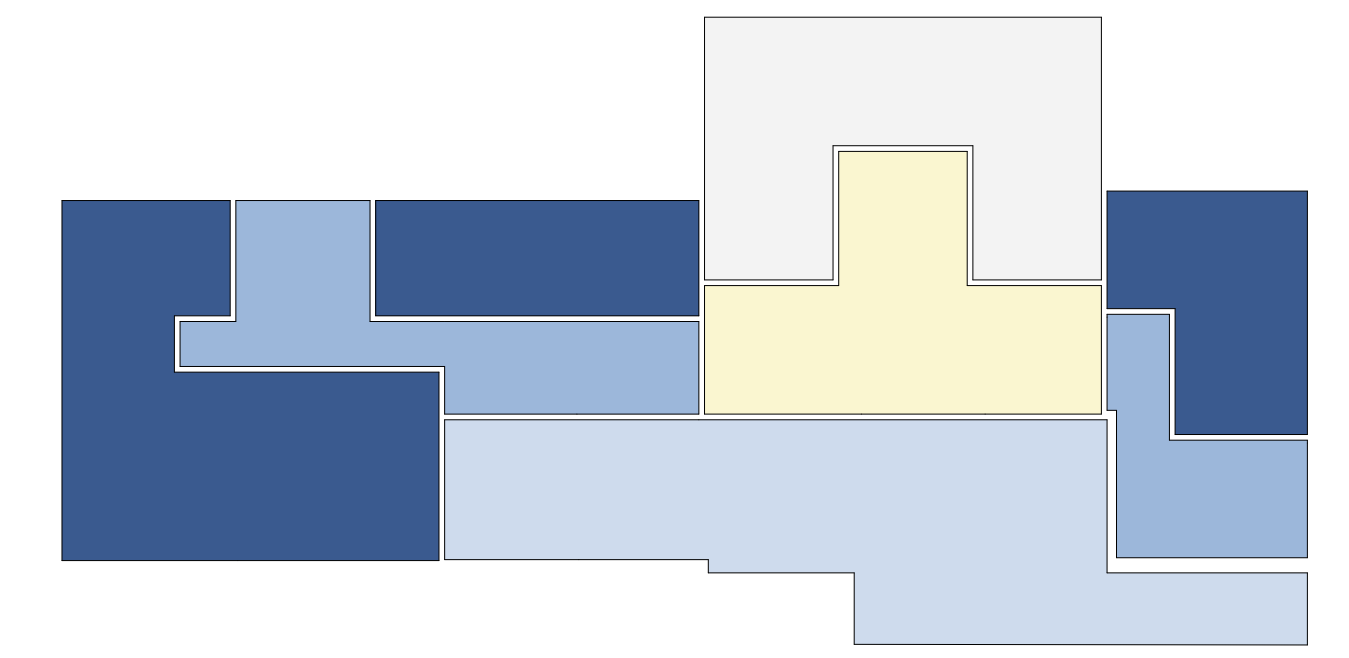

1. OG: DIE GESELLIGE // DIE KOMPACTE // DER PERSÖNLICHE

8.5 Zimmer – 200 m² (davon 52.6 m² (+15.6 m²) Gemeinschaftsfläche)
2.5 Zimmer – 50.2 m²
fixe Arbeitsplätze – 73 m²

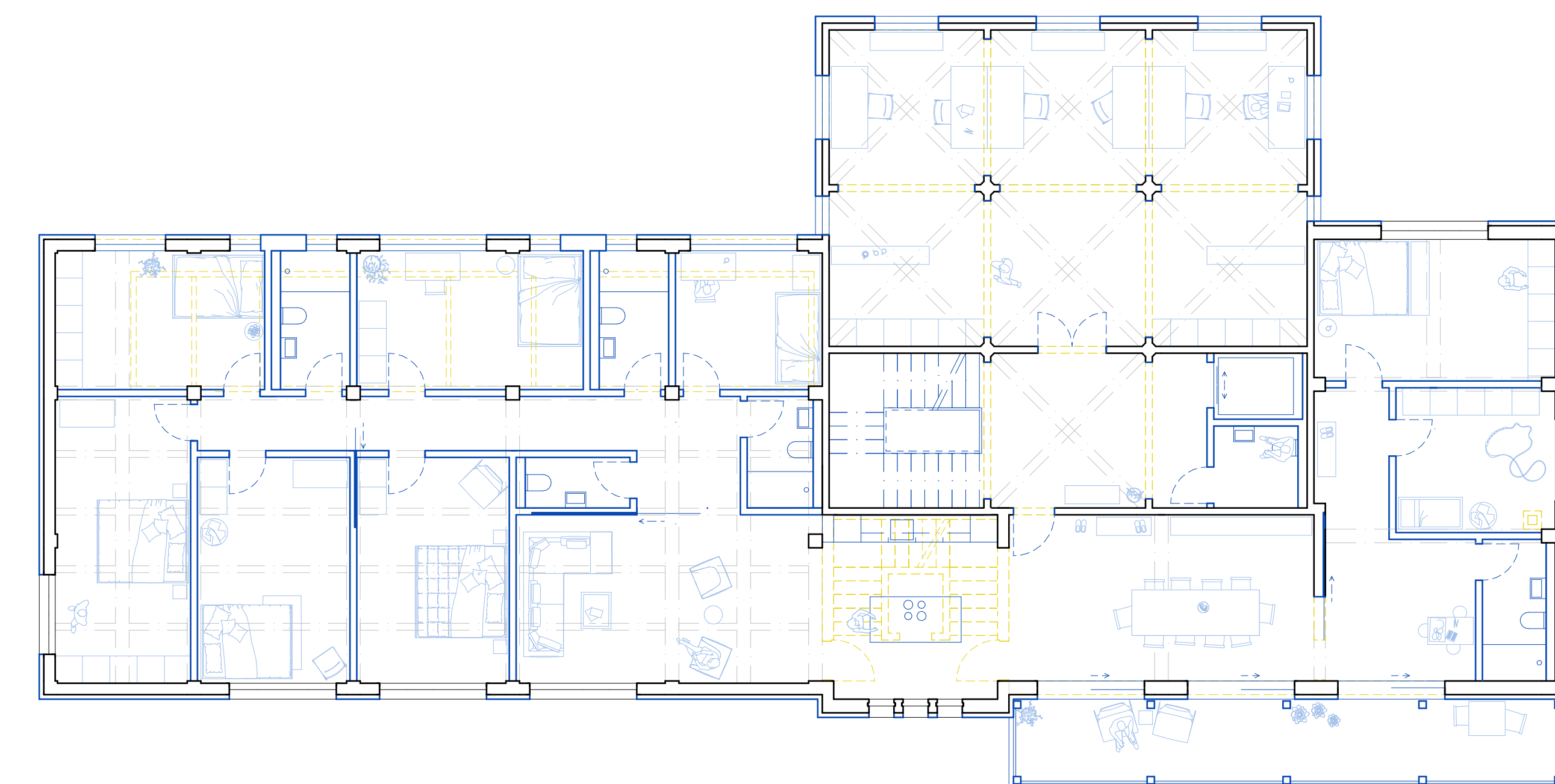
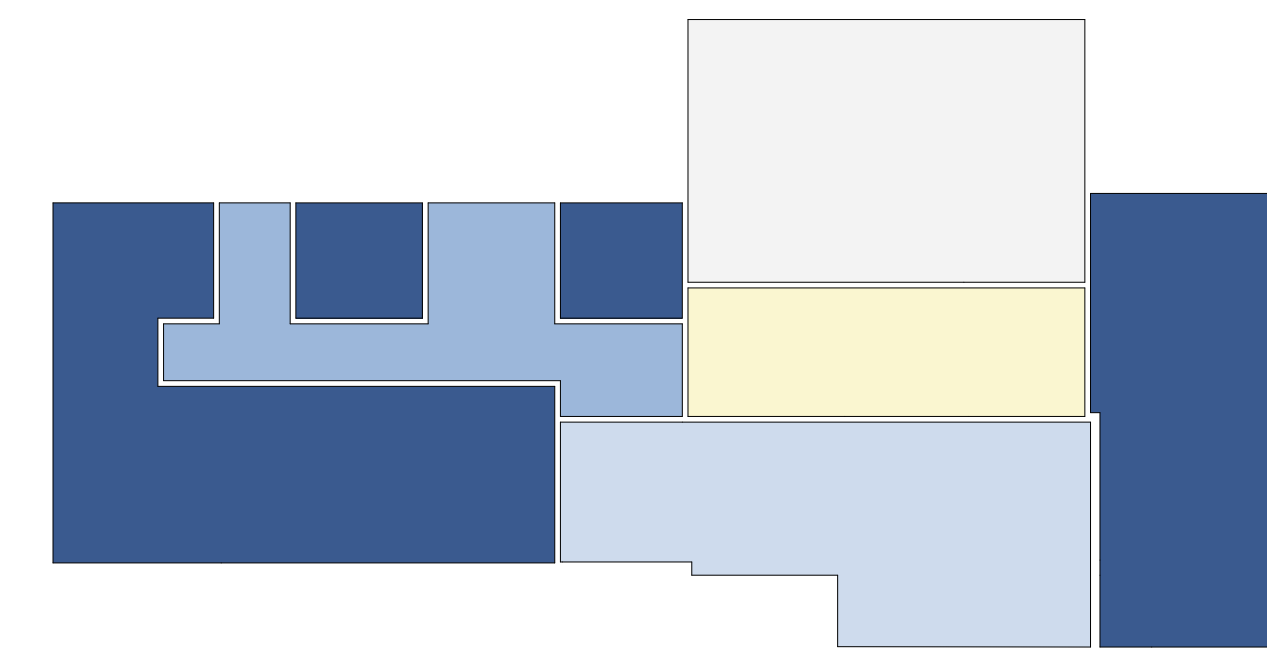

4. OG: DIE GESELLIGE // DER PERSÖNLICHE

9.5 Zimmer – 252 m²
fixe Arbeitsplätze – 73 m²

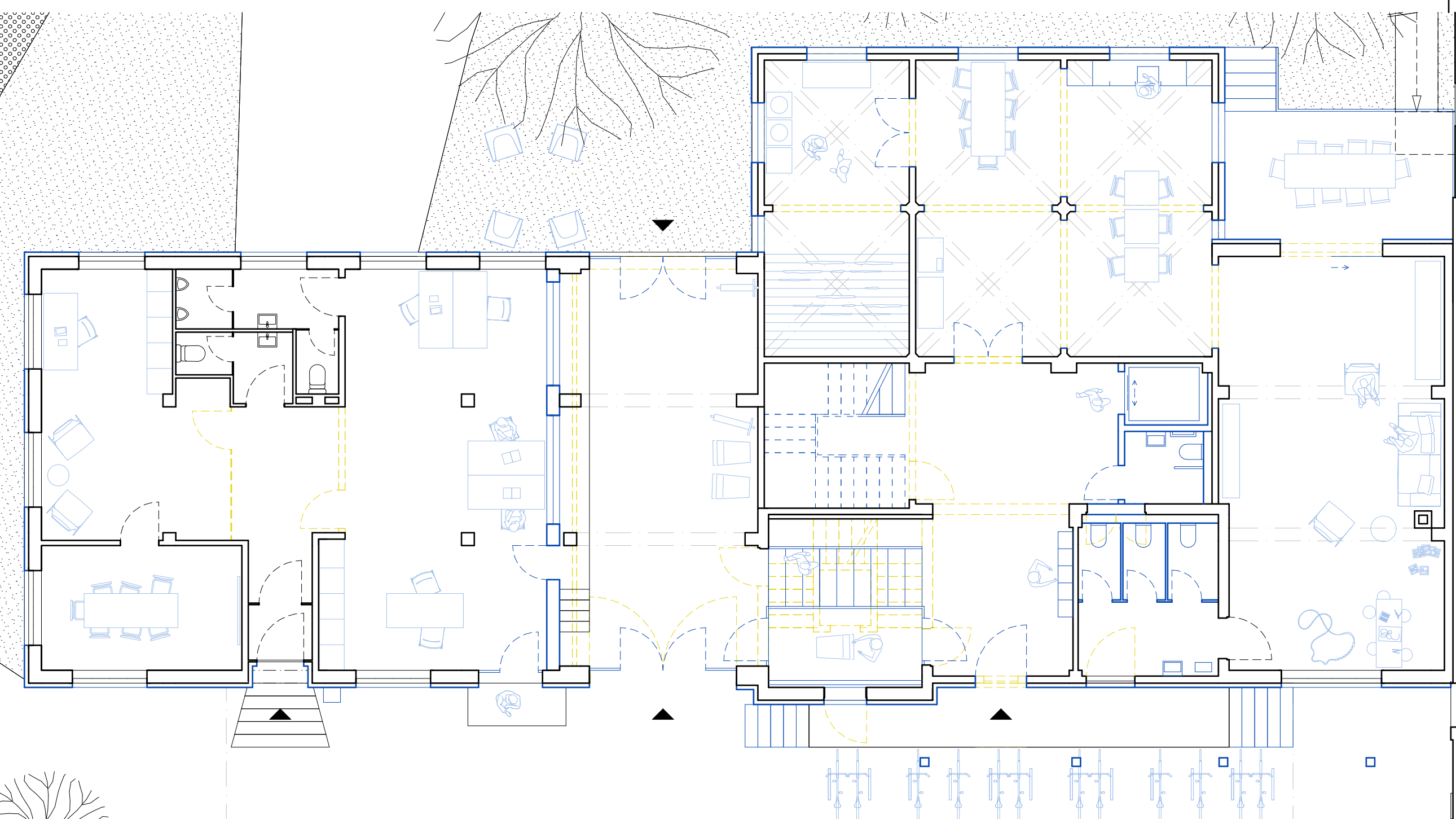
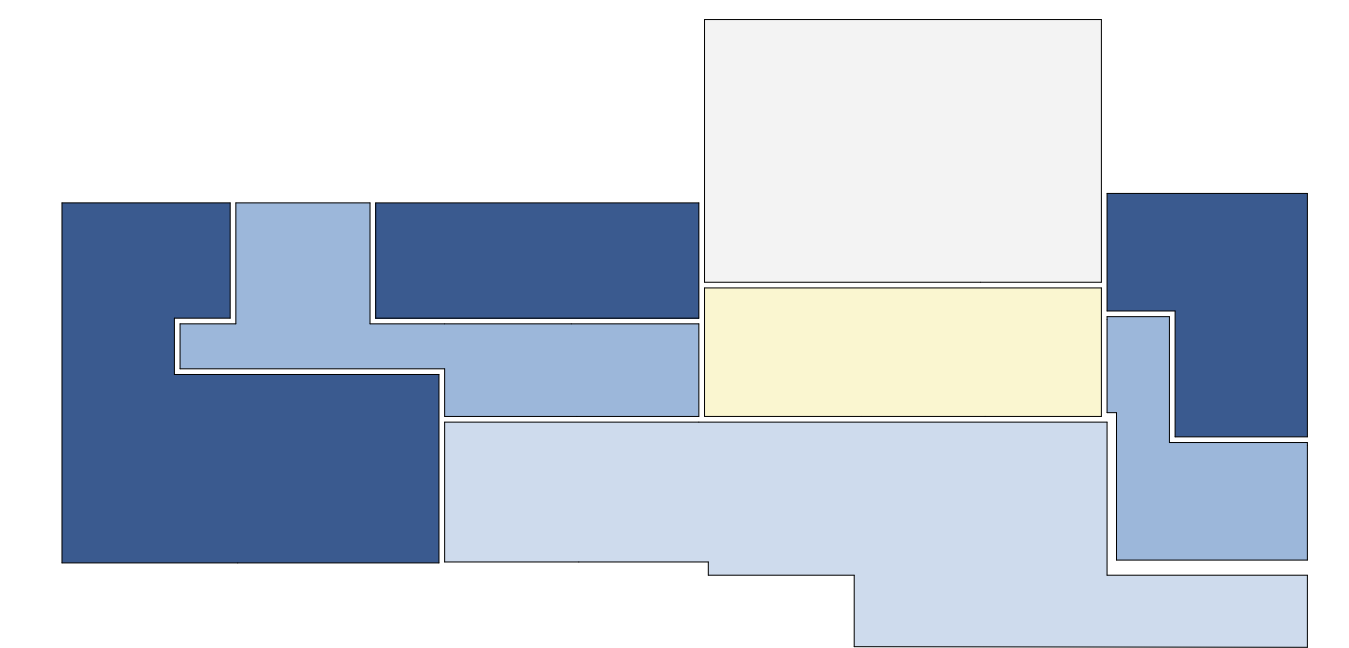

EG: EXTERNES GEWERBE // DER GEMEINSAME

externes Gewerbe – 111 m² // Eingangsbereich // Gemeinschaftsraum inkl. Waschen – 136 m²

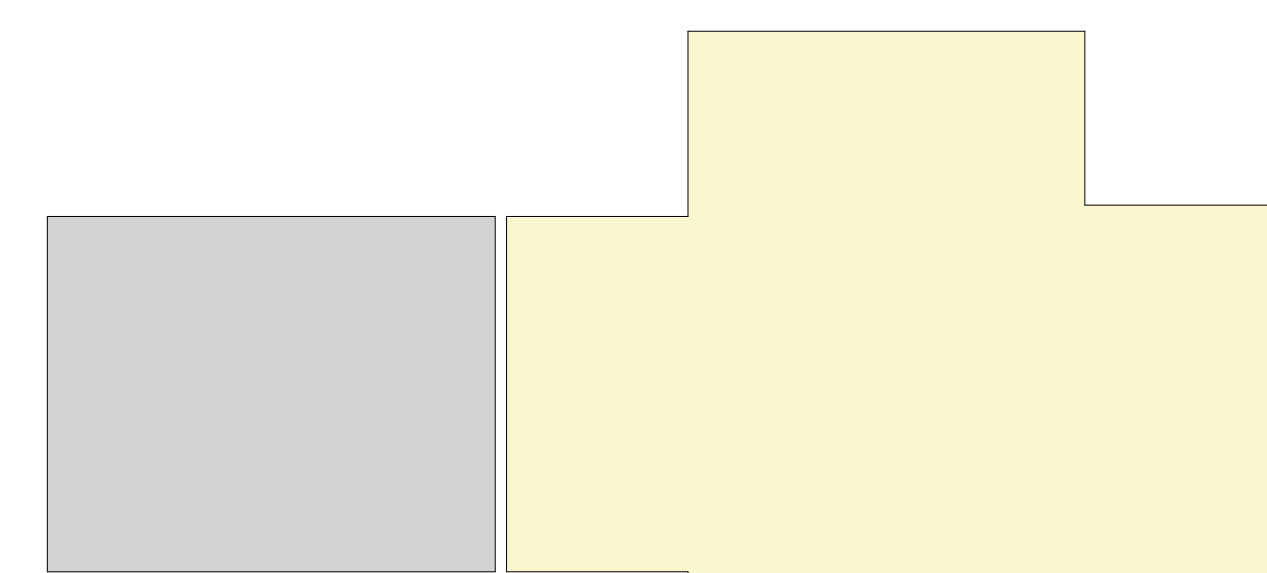

GRUNDRISSSE SILO // 1:100

WOHN-TYOLOGIEN

1x die Offene Loftwohnung
2x die Kompakte Kleinstwohnung
6x die Gesellige Grosswohnung

ZUSÄTZLICHE TYOLOGIEN

2x der Persönliche Fixe Arbeitsplätze
2x der Gastfreundliche Bonuszimmer
2x der Zusätzliche zusätzlich mietbarer Raum
1x der Temporäre Variable Arbeitsplätze
2x der Gemeinsame Gemeinschaftsraum

öffentlich

zusätzlich

gewerblich

halbprivat

dreiviertelprivat

privat

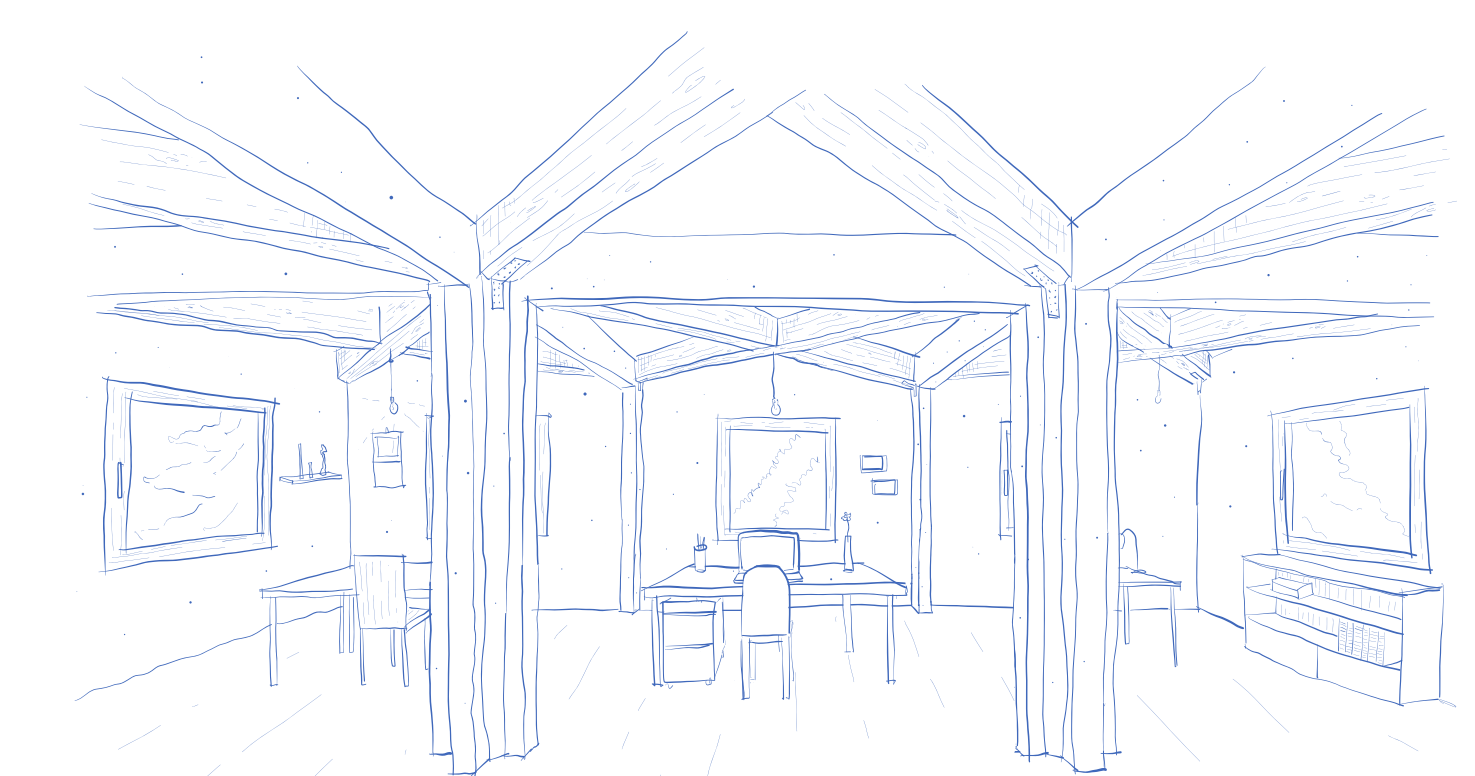

DER PERSÖNLICHE

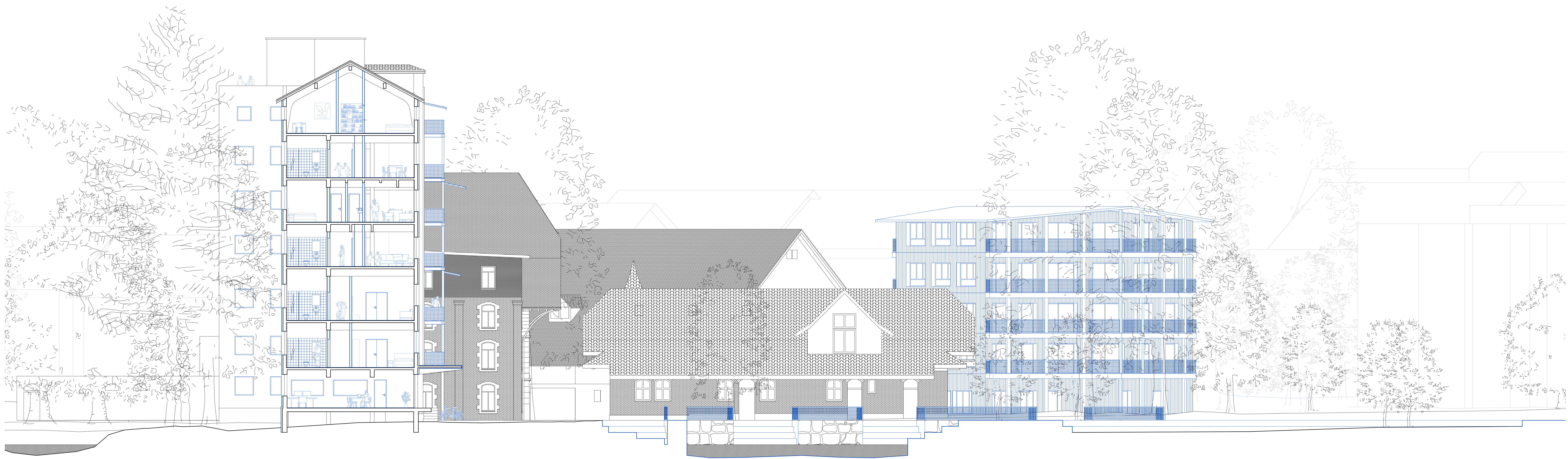

SCHNITT 1 // 1:100



ANSICHT 1 // 1:100

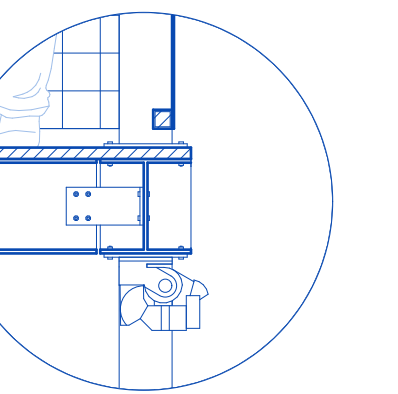

DETAIL BALKON // 1:20

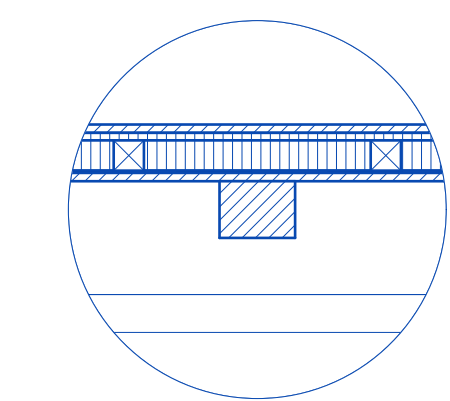

DETAIL SILO // 1:20

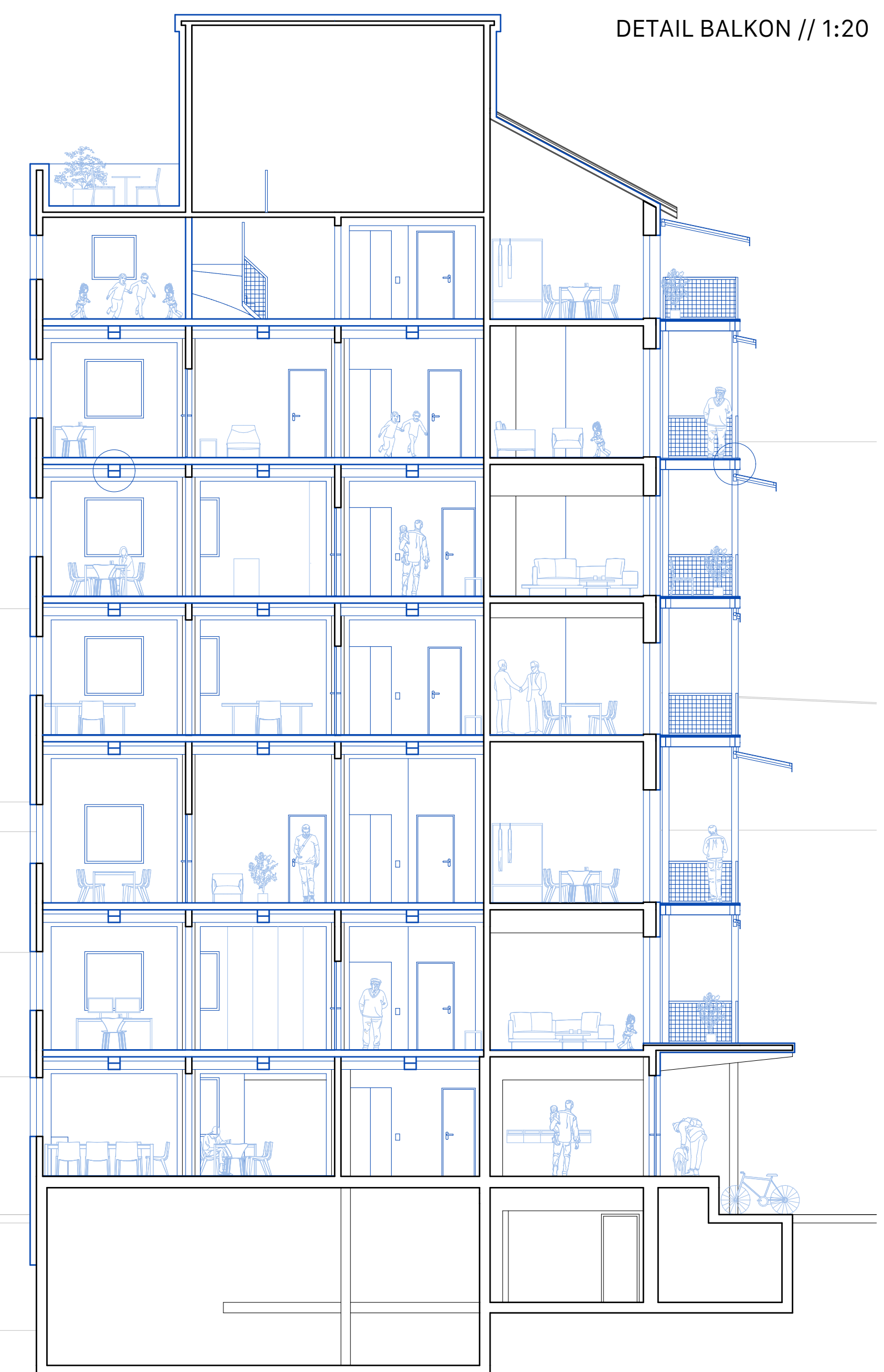

SCHNITT 2 // 1:100

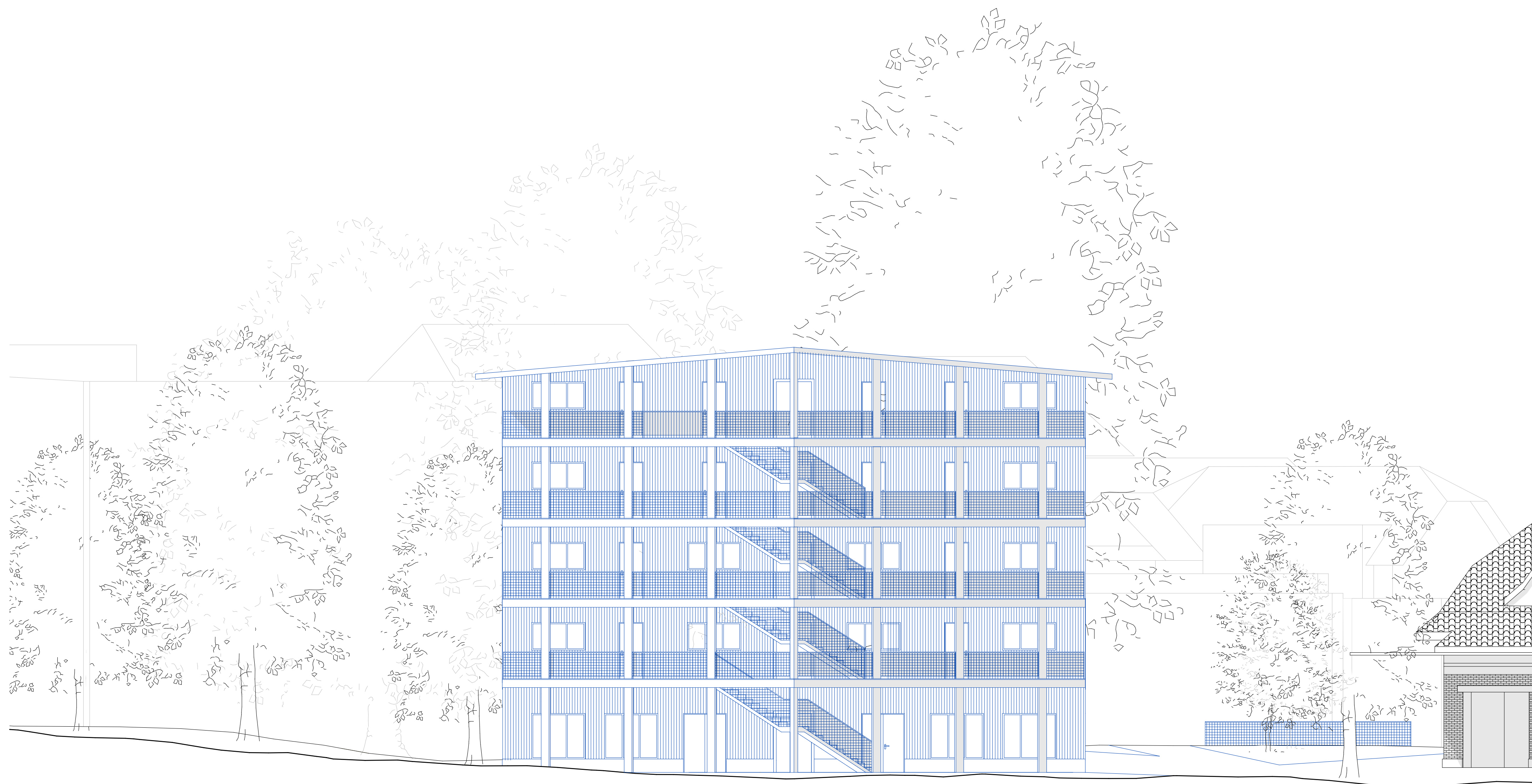

ANSICHT 2 // 1:100



ANSICHT 3 // 1:100

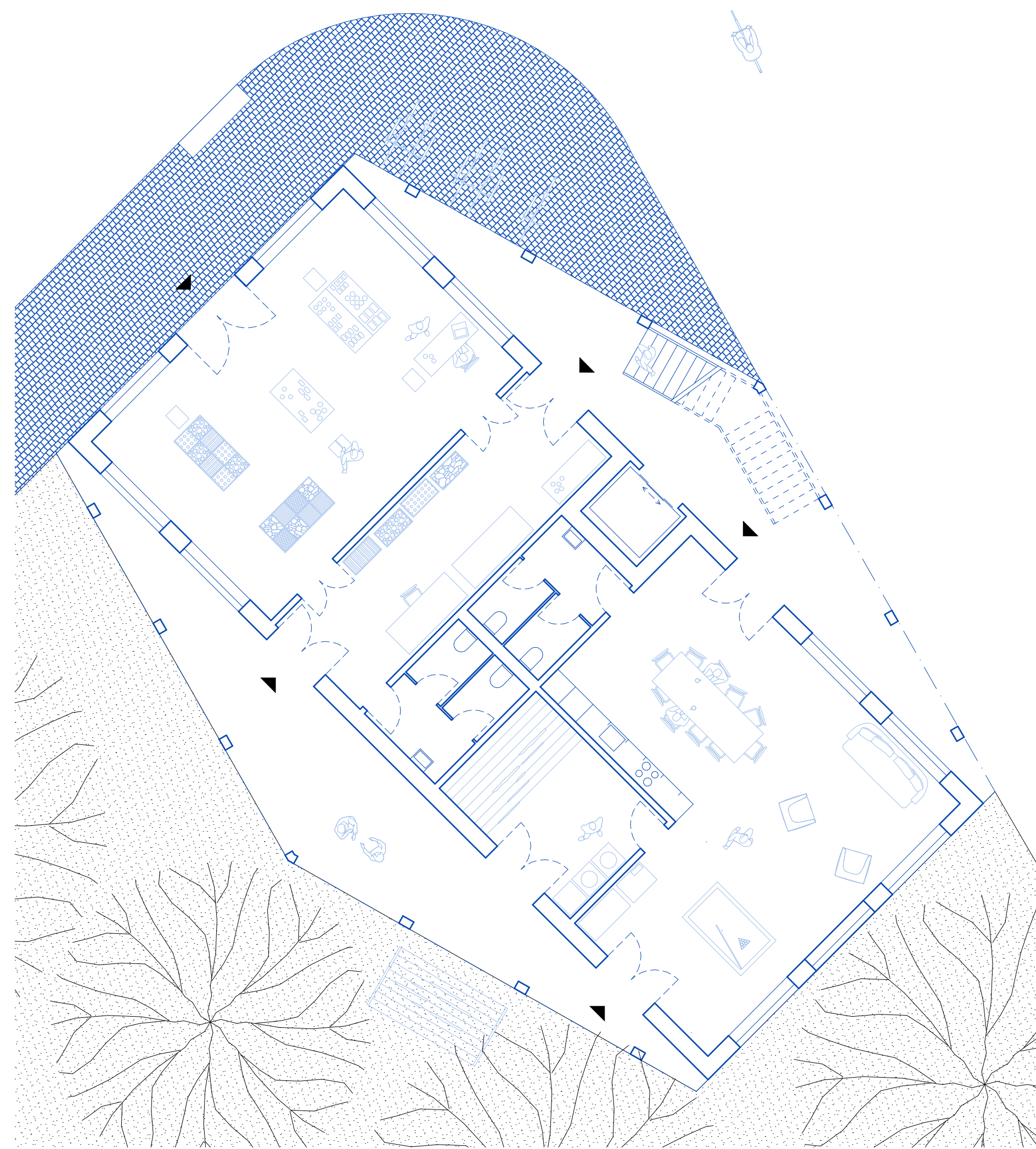

EG: EXTERNES GEWERBE // DER GEMEINSAME

externes Gewerbe – 88 m² //
Gemeinschaftsraum inkl. Waschen –
88 m²

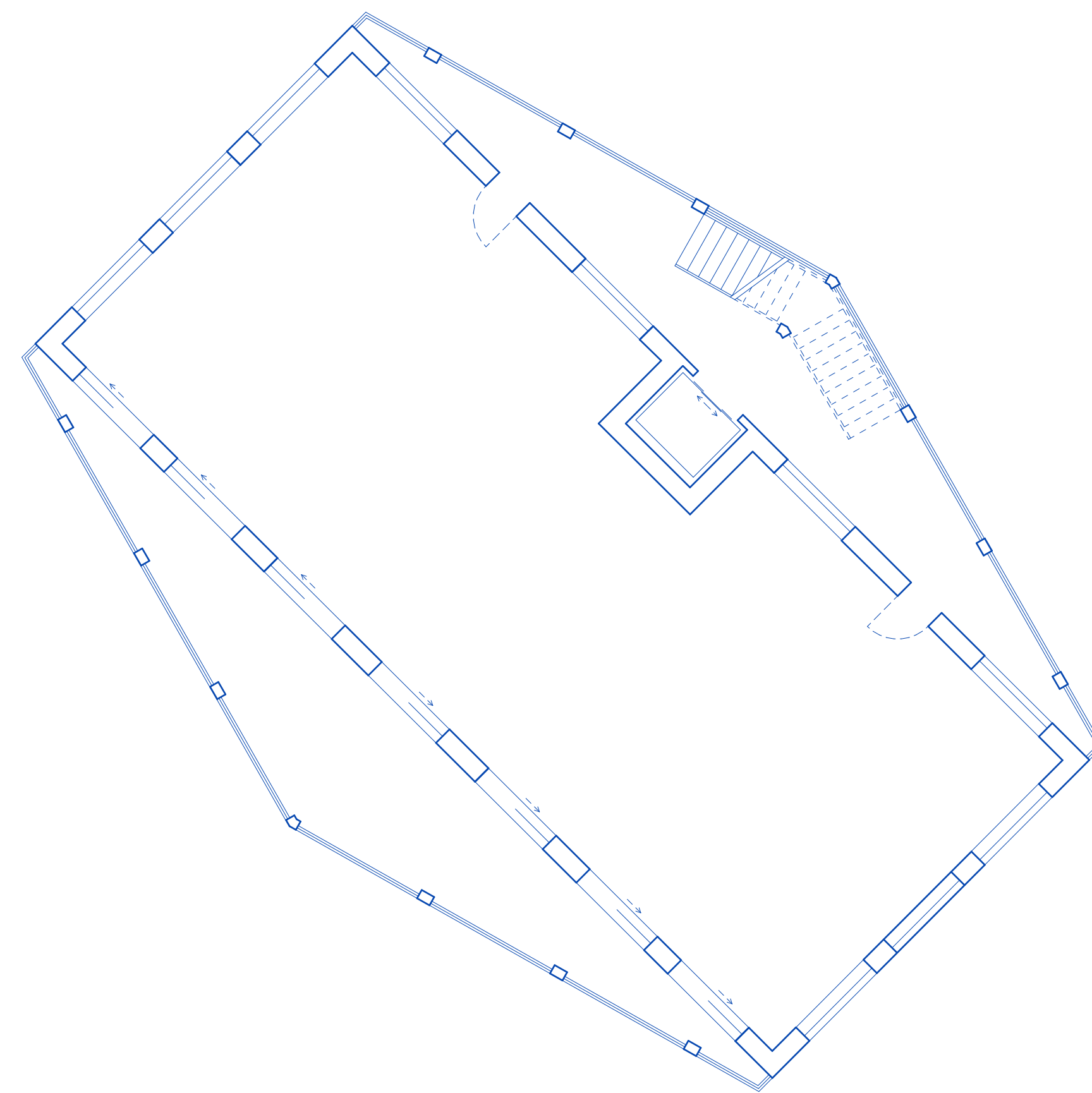
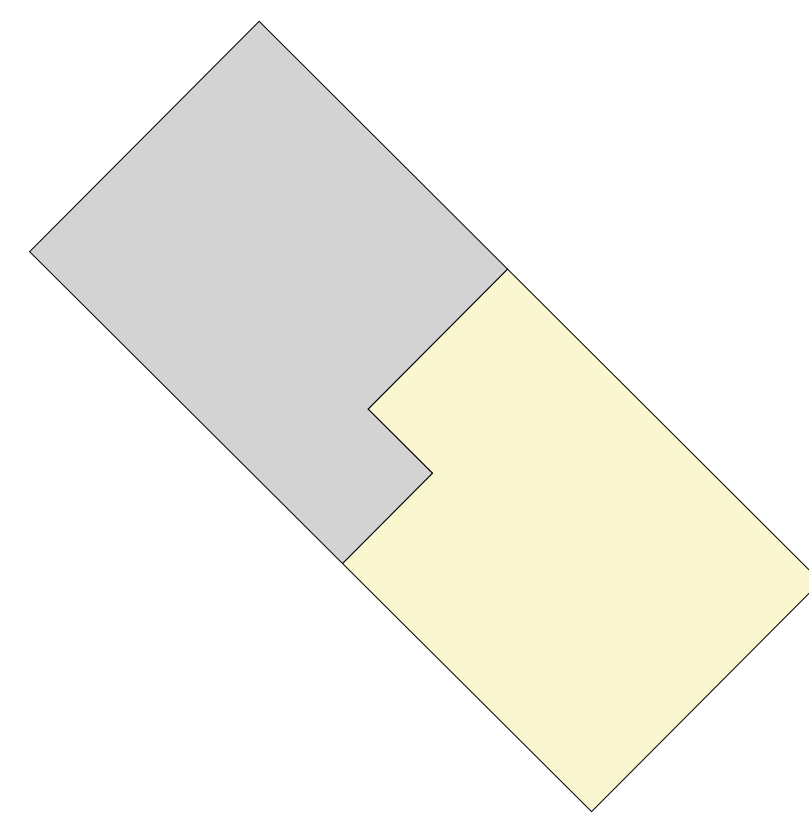

1. & 2. OG: DIE GESELLIGEN

6.5 bis 7.5 Zimmer – 175 m²

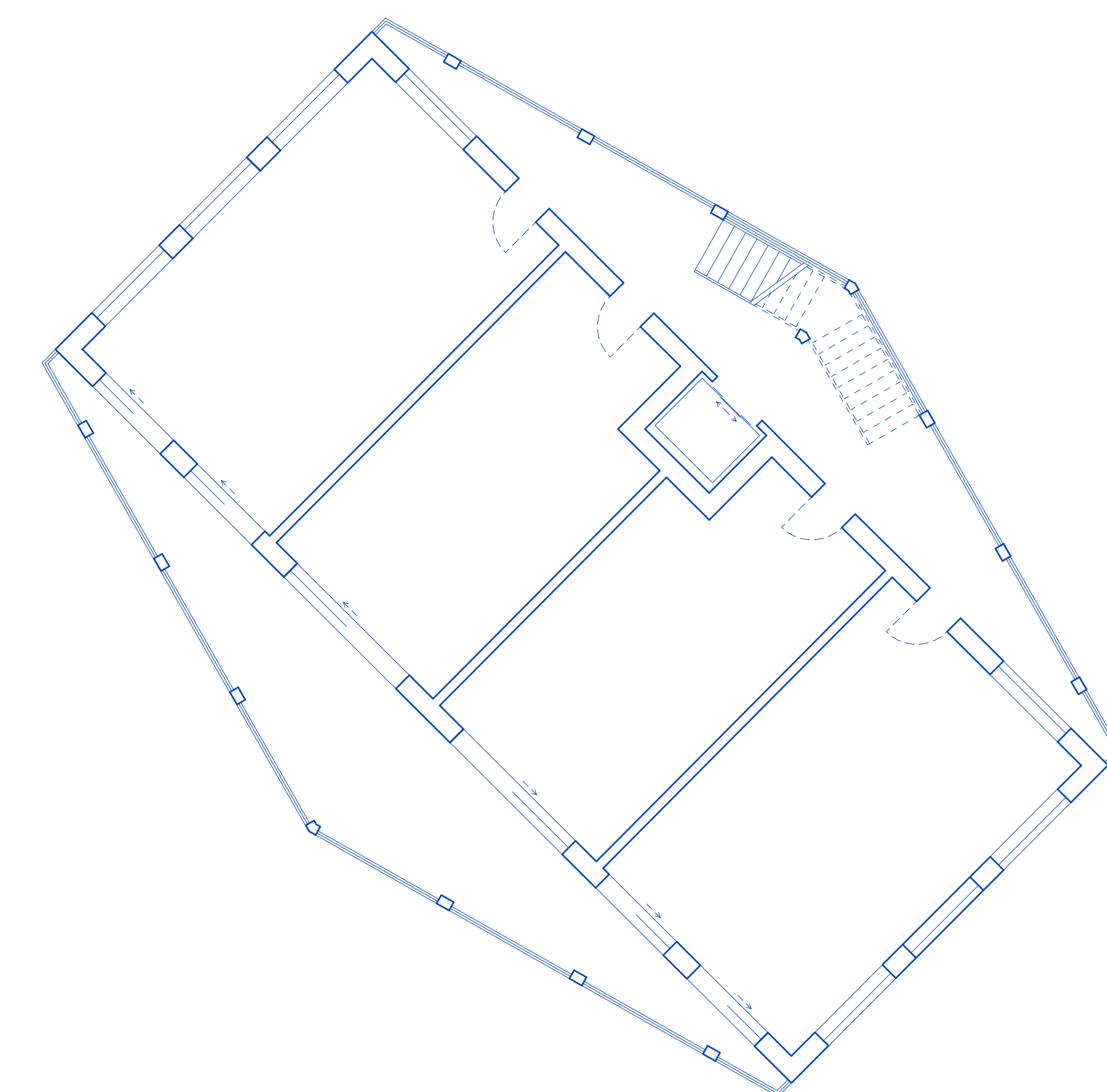
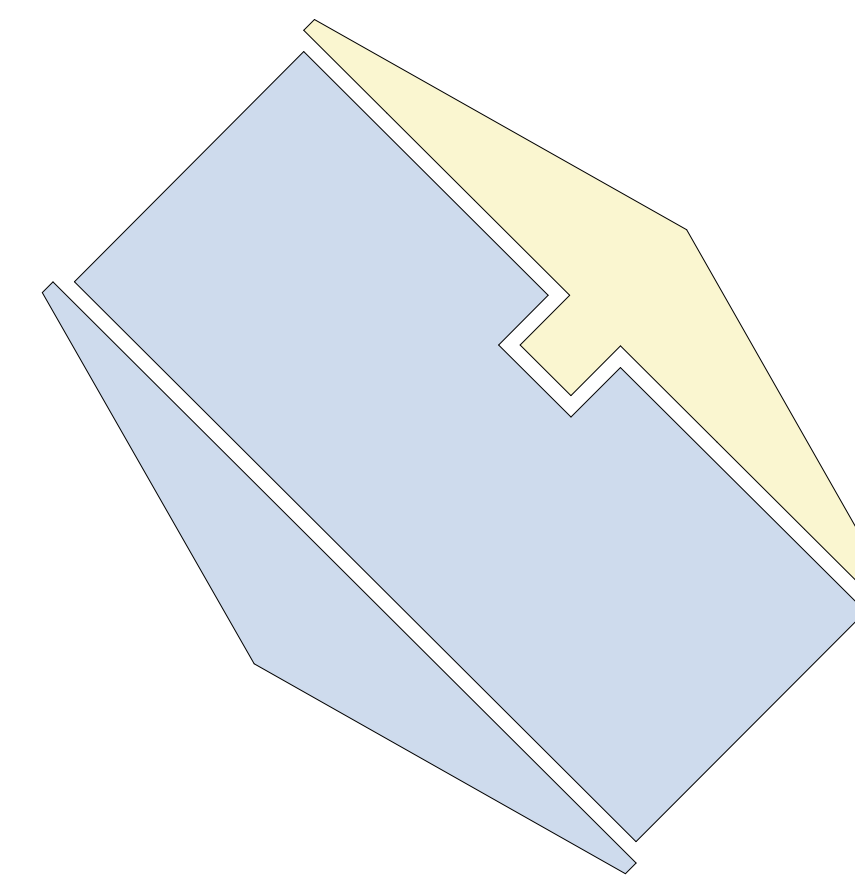

3. & 4. OG: DIE OFFENEN // DIE KOMPAKTEN

2.5 Zimmer – 48 m²
Loft – 37.5 m²

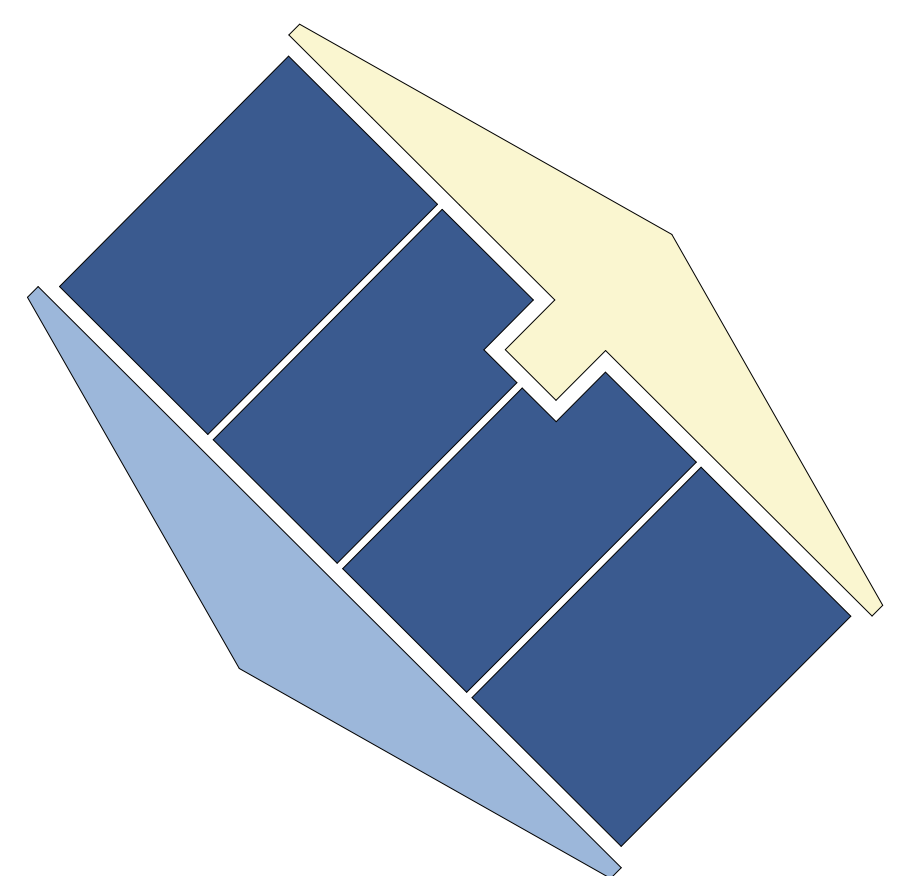

GRUNDRISSE NEUBAU // 1:100